

Klant: Tel. : Fax:

Adres: Plaats:

BTW: ← omcirkel wat van toepassing is →

KLEUR	LEVERINGSTERMIJN			MATERIAAL OPPERVLAKTE					
	NM	NP	RH	BRUT	RAL 2	RAL 3	RAL 4	RAL 5	RAL 6
TREKKER									
DOORGAANDE ZICHTBARE BEVESTIGING									
Poedercode is verplicht op te geven	Standaard Leveringstermijn	Na Plaatsing	Rush Order Meerprijs	Uw Ref.:					

TYPE: DTR-S-01

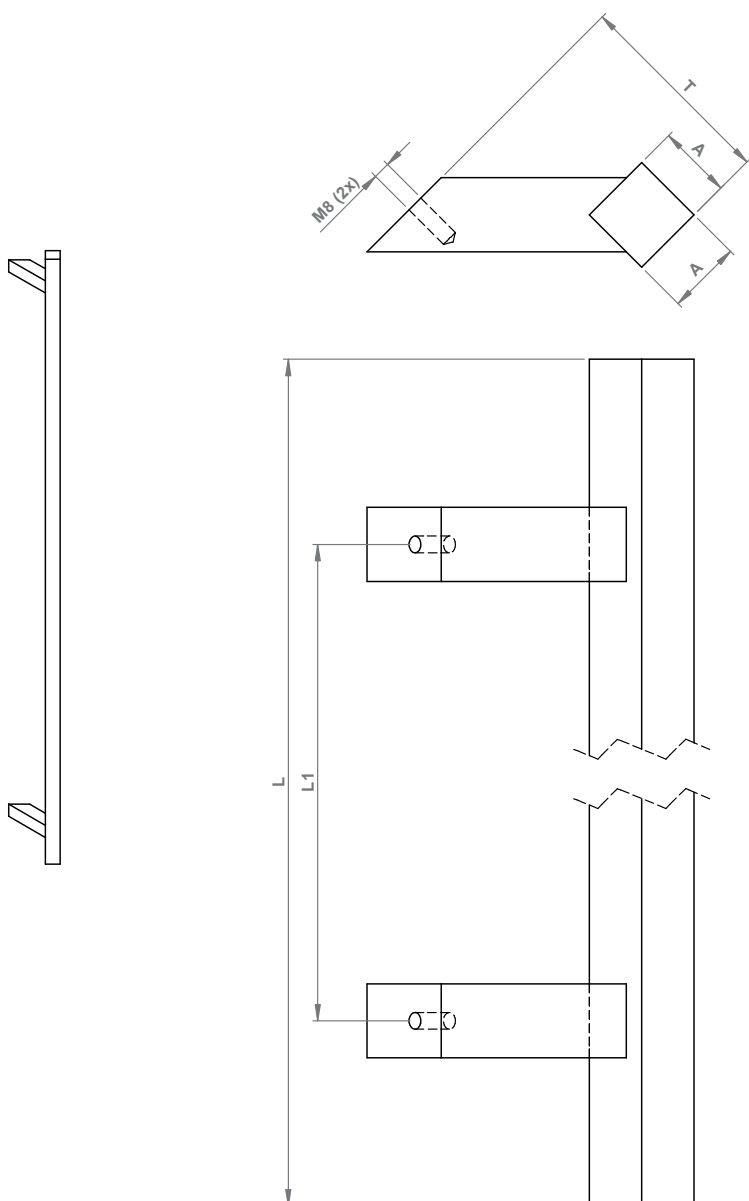

AANTAL

L (max 1800)

T

L1

	stuks
	mm
	mm
	mm

A (maak selectie)

30x30x3mm

(80 < T < 100)

40x40x3mm

(80 < T < 110)

50x50x3mm

(80 < T < 120)

<input type="checkbox"/>
<input type="checkbox"/>
<input type="checkbox"/>

DRAADKEUZE

Standaard M8

Doorgaande zichtbare bevestiging mee leveren?

90 mm

140 mm

Afwijkende draadkeuze

M5

M6

<input type="checkbox"/>
<input type="checkbox"/>
<input type="checkbox"/>
<input type="checkbox"/>

ONZICHTBARE BEVESTIGING?

Ja

Nee

<input type="checkbox"/>
<input type="checkbox"/>

OPMERKING

Indien gemonteerd op Torix deurpaneel dient de positie te worden meegegeven op besteldocument deurpaneel. Afwijkende maten zijn mogelijk tegen een meerprijs.

Akkoord voor bestelling. datum: Handtekening: